

CIS

Русский, 1

KZ

Қазақша, 13

**ARTXXL 109**

## Содержание

### Установка, 2-3

Распаковка и нивелировка  
Подключение к водопроводу и электричеству  
Первый цикл стирки  
Технические характеристики

### Описание стиральной машины и порядка запуска программы, 4-5

Панель управления  
Индикаторы  
Как открыть и закрыть барабан  
Порядок запуска программы

### Программы, 6

Таблица программ

### Персонализированные настройки, 7

Регулировка температуры  
Выбор скорости отжима  
Дополнительные функции

### Моющие средства и типы белья, 8

Распределитель моющих средств  
Отбеливание  
Подготовка белья  
Изделия, требующие деликатной стирки  
Система балансировки белья

### Предосторожности и рекомендации, 9

Общие требования к безопасности  
Утилизация  
Экономия энергии и охрана окружающей среды

### Техническое обслуживание и уход, 10

Отключение воды и электричества  
Уход за стиральной машиной  
ход за дверцей машины и барабаном  
Чистка насоса  
Проверка заливного шланга  
Как чистить распределитель моющих средств

### Поиск неисправностей и методы их устранения, 11

### Сервисное обслуживание, 12



АЮ 77

# Установка

CIS

! Сохраните данное руководство. Оно должно быть в комплекте со стиральной машиной в случае продажи, передачи оборудования или при переезде на новую квартиру, чтобы новый владелец оборудования мог ознакомиться с правилами его функционирования и обслуживания.

! Внимательно прочитайте руководство: в нем содержатся важные сведения по установке и безопасной эксплуатации стиральной машины.

## Распаковка и выравнивание

### Распаковка

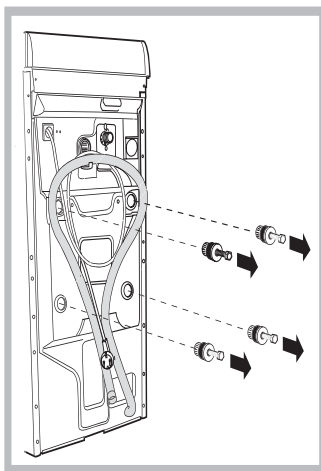

1. Распакуйте стиральную машину.
2. Убедитесь, что оборудование не было повреждено во время транспортировки. При обнаружении повреждений – не подключайте машину – свяжитесь с поставщиком немедленно.
3. Удалите четыре транспортировочных винта и резиновые пробки с прокладками,

расположенные в задней части стиральной машины (см. рис.).

4. Закройте отверстия прилегающими пластиковыми заглушками.
5. Сохраняйте все детали: они Вам понадобятся при последующей транспортировке стиральной машины.

**болты**, резиновые шайбы и большую металлическую поперечную планку. Закройте образовавшиеся отверстия пластмассовыми заглушками.

! Не разрешайте детям играть с упаковочными материалами.

! Упаковка и отдельные ее элементы не предназначены для контакта с пищей.

### Выравнивание

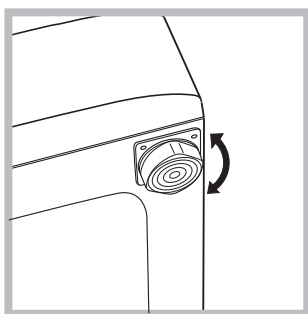

1. Установите стиральную машину на ровном и прочном полу, так чтобы она не касалась стен, мебели и прочих предметов.
2. После установки машины на место отрегулируйте ее устойчивое положение путем вращения передних ножек (см. рис.).

Для этого сначала ослабьте контргайку, после завершения регулировки контргайку затяните. После установки машины на место проверьте по уровню горизонтальность верхней крышки корпуса, отклонение горизонтали должно быть не более 2°.

Правильное выравнивание оборудования поможет избежать шума, вибраций и смещений во время работы машины.

Если стиральная машина стоит на полу, покрытом ковром, убедитесь, что ее основание возвышается над ковром. В противном случае вентиляция будет затруднена или вовсе невозможна.

## Подключение к водопроводной и электрической сети

### Подсоединение заливного шланга

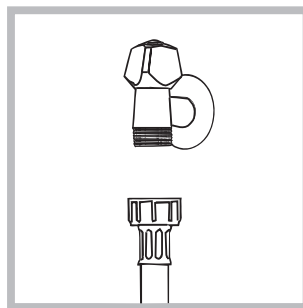

1. Прикрутите шланг подачи к крану холодной воды с резьбовым отверстием 3/4 gas (см. схему). Перед подсоединением откройте водопроводный кран до тех пор, пока из него не потечет чистая вода.

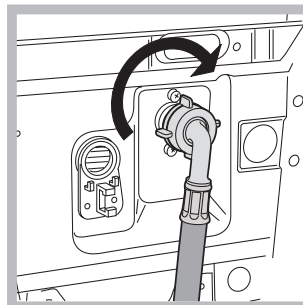

2. Подсоедините заливной шланг к стиральной машине, навинтив его на водоприемник, расположенный в задней верхней части справа (см. рис.).
3. Убедитесь, что шланг не перекошен и не пережат.

- ! Давление воды должно быть в пределах значений, указанных в таблице Технических характеристик (см. с. 3).
- ! Если длина водопроводного шланга окажется недостаточной, обратитесь в Авторизованный Сервисный центр.

### Подсоединение сливного шланга

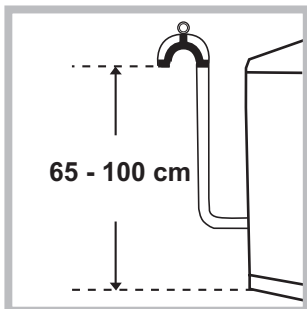

Повесьте загнутый конец сливного шланга на край раковины, ванны, или поместите в специальный вывод канализации.

Шланг не должен перегибаться. Верхняя точка сливного шланга должна находиться на высоте 65-100 см от пола. Расположение сливного шланга должно обеспечивать разрыв струи при сливе (конец шланга не должен быть опущен в воду). В случае крепления на край ванной или раковины, шланг вешается с помощью направляющей (входит в комплект поставки), которая крепится к крану (рис.).

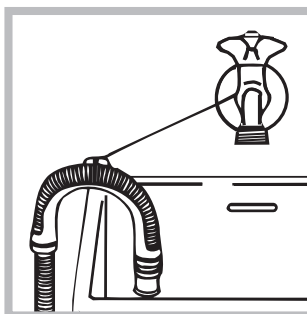

! Не рекомендуется применение удлинителей для сливного шланга, при необходимости допускается его наращивание шлангом такого же диаметра и длиной не более 150 см.

### Подсоединение к электросети

Внимание! Оборудование обязательно должно быть заземлено!

1. Машина подключается к электрической сети при помощи двухполюсной розетки с заземляющим контактом (розетка не поставляется с машиной). Фазный провод должен быть подключен через автомат защиты сети, рассчитанный на максимальный ток (ток срабатывания) 16 А, и имеющий время срабатывания не более 0,1 с.
2. При наличии вблизи от предполагаемого места установки машины розетки с заземляющим контактом, имеющей трехпроводную подводку кабеля с медными жилами сечением не менее 1,5 кв. мм (или алюминиевыми жилами сечением не менее 2,5 кв. мм), доработка электросети не производится. При отсутствии указанной розетки и проводки следует провести их монтаж.
3. Прокладка заземления отдельным проводом не допускается.
4. Для доработки электрической сети рекомендуется применять провод типа ППВ 3x1,5 380 ГОСТ 6223-79. Допускается применение других марок кабеля, обеспечивающих пожаро- и электробезопасность при эксплуатации машины.

Перед включением машины в сеть убедитесь, что:

- розетка и проводка соответствуют требованиям, изложенным в данном разделе инструкции;
- напряжение и частота тока сети соответствуют данным машины;
- розетка и вилка одного типа;

- розетка заземлена в соответствии с нормами безопасности, описанными в данном разделе инструкции (допускается организация заземления рабочим нулем, при условии, что защитная линия не имеет разрыва и подключена напрямую в обвод каких-либо приборов (например, электрического счетчика).

Если вилка не подходит к розетке, ее следует заменить на новую, соответствующую розетке, или заменить питающий кабель. Замена кабеля должна производиться только квалифицированным персоналом.

Запрещается использование переходников, двойных и более розеток и удлинителей (они создают опасность возгорания). Если Вы считаете их использование необходимым, применяйте один единственный удлинитель, удовлетворяющий требованиям безопасности.

*Оборудование, подключенное с нарушением требований безопасности бытовых приборов большой мощности, изложенных в данной инструкции, является потенциально опасным.*

*Производитель не несет ответственности за ущерб здоровью и собственности, если он вызван несоблюдением указанных норм установки.*

### Первый цикл стирки

По завершении установки, перед началом эксплуатации необходимо произвести один цикл стирки со стиральным порошком, но без белья, по программе 2.

# Описание стиральной машины и порядка запуска программы

CIS

## Панель управления

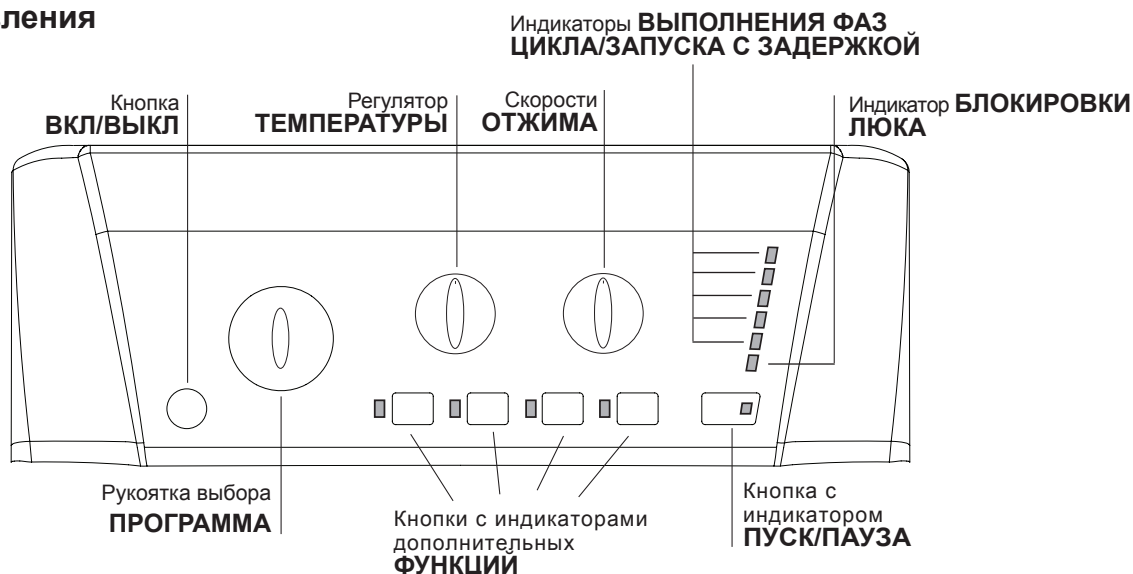

Кнопка **ВКЛ/ВЫКЛ**: служит для включения и выключения стиральной машины.

Рукоятка выбора **ПРОГРАММА**: служит для выбора программ. В процессе выполнения программы рукоятка не вращается.

Кнопки с индикаторами дополнительных **ФУНКЦИЙ**: служат для выбора имеющихся дополнительных функций. Индикатор, соответствующий выбранной функции, останется включенным.

Скорости **ОТЖИМА**: служит для выбора скорости отжима или для его исключения (см. «Персонализированные настройки»).

Регулятор **ТЕМПЕРАТУРЫ**: служит для настройки температуры или для стирки в холодной воде (см. «Персонализированные настройки»).

индикаторы **ВЫПОЛНЕНИЯ ФАЗ ЦИКЛА/ЗАПУСКА С ЗАДЕРЖКОЙ**: показывают последовательность выполнением программы стирки. Включенный индикатор соответствует текущей фазе. Если была включена функция «Таймер отсрочки», индикаторы будут показывать время, остающееся до запуска программы (см. *страницу сбоку*).

Индикатор **БЛОКИРОВКИ ЛЮКА**: показывает, можно ли открыть люк (см. *страницу сбоку*).

Кнопка с индикатором **ПУСК/ПАУЗА**: служит для запуска или для временного прерывания программы.

**ПРИМЕЧАНИЕ**: для временного прерывания текущего цикла стирки нажмите эту кнопку. Соответствующий индикатор замигает оранжевым цветом, а индикатор текущей фазы стирки будет гореть, не мигая. Если индикатор **БЛОКИРОВКИ ЛЮКА** погас, можно открыть люк. Для возобновления цикла стирки с момента, когда он был прерван, вновь нажмите **ПУСК/ПАУЗА**.

### Режим ожидания

Настоящая стиральная машина отвечает требованиям новых нормативов по экономии электроэнергии, укомплектована системой автоматического отключения (режим сохранения энергии), включающейся через 30 минут простоя машины. Нажмите один раз кнопку **ВКЛ/ВЫКЛ** и подождите, пока машина вновь включится.

### Индикаторы

Индикаторы сообщают пользователю важные сведения. Значение индикаторов:

#### Таймер отсрочки

Если была включена функция «Таймер отсрочки» (см. «Персонализированные настройки»), после запуска программы начнет мигать индикатор, соответствующий заданному времени задержки:



По мере отсчета времени будет показываться остающееся время вместе с миганием соответствующего индикатора.



По прошествии заданного времени задержки мигающий индикатор погаснет, и запустится заданная программа.

#### Индикаторы текущей фазы цикла:

После выбора и запуска цикла стирки индикаторы будут загораться один за другим, показывая последовательность выполнения программы:

Стирка	
Полоскание	
Отжим	
Слив	
Конец цикла	END 

### Кнопки дополнительной функций и соответствующие индикаторы

При выборе функции загорается соответствующая кнопка. Если выбранная функция является несовместимой с заданной программой, соответствующий индикатор будет мигать, и такая функция не будет включена.

Если будет выбрана функция, несовместимая с другой, ранее выбранной функцией, останется включенной только последняя выбранная функция.

### 🔒 Индикатор блокировки люка:

Включенный индикатор означает, что люк заблокирован во избежание его случайного открывания. Во избежание его повреждения необходимо дождаться, когда индикатор погаснет, перед тем как открыть люк (обычно индикатор гаснет через 3 минуты после окончания стирки).

ПРИМЕЧАНИЕ: если включена функция «Таймер отсрочки», люк открыть нельзя. Для этого необходимо переключить машину в режим паузы при помощи кнопки ПУСК/ПАУЗА.

! Быстрое мигание индикатора ПУСК/ПАУЗА (оранжевый) одновременно с индикатором функций означает неисправность (см. «Неисправности и методы их устранения»).

### Как открыть и закрыть барабан



рис. 1



рис. 2

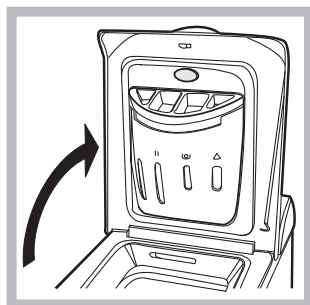

рис. 3

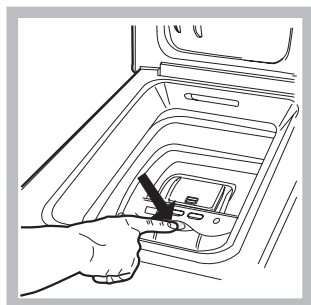

рис. 4

### А) ОТКРЫВАНИЕ (рис. 1).

Поднимите внешнюю крышку и полностью ее откройте.

### В) Открывание барабана (Soft opening – Плавное открывание):

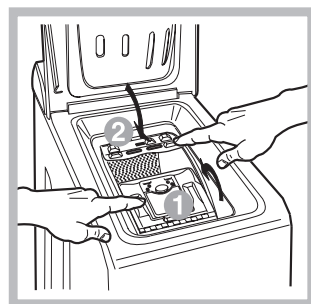
Нажмите кнопку, показанную на рис. 2, крышка барабана плавно откроется.

### С) ЗАГРУЗКА СТИРАЛЬНОЙ МАШИНЫ (рис. 3).

### Д) ЗАКРЫВАНИЕ (рис. 4).

- закройте полностью барабан, опуская сначала переднюю дверцу, а затем заднюю;
- затем удостоверьтесь, что крюки передней дверцы точно вошли в предназначенные места на задней дверце;
- после того, как крюки защелкнулись, нажмите обе дверцы слегка вниз, чтобы убедиться они закрыты плотно;
- и, наконец, закройте внешнюю крышку.

### Порядок запуска программы

1. Включите стиральную машину, нажав кнопку ВКЛ/ВЫКЛ. Все индикаторы загорятся на несколько секунд, затем погаснут, останется мигать индикатор ПУСК/ПАУЗА.
2. Загрузите белье, закройте дверцы и крышку.
3. Задайте рукояткой ПРОГРАММА нужную программу.
4. Задайте температуру стирки (см. «Персонализированные настройки»).
5. Задайте скорость отжима (см. «Персонализированные настройки»).
6. Поместите моющие средства и добавки (см. «Стиральные вещества и типы белья»).
7. Включите нужные дополнительные функции.
8. Запустите программу при помощи кнопки ПУСК/ПАУЗА, соответствующий индикатор загорится зеленым цветом. Для отмены заданного цикла переключите машину в режим паузы при помощи кнопки ПУСК/ПАУЗА и выберите новый цикл.
9. По завершении программы загорится индикатор END. Индикатор БЛОКИРОВКИ ЛЮКА погаснет, показывая, что теперь можно открыть люк. Выньте белье и оставьте люк полуоткрытым для сушки барабана. Выключите стиральную машину, нажав кнопку ВКЛ/ВЫКЛ.

# Программы

CIS

Таблица программ

Программы	Описание программы	Макс. темп. (°C)	Макс. скорость (об./мин.)	Стиральные средства				Макс. загрузка (кг)	Продолжить цикла
				Предварительная стирка	Отбеливатель	Стирка	Ополаскиватель		
<b>Ежедневные программы</b>									
1	<b>ПРЕДВАРИТЕЛЬНАЯ + ХЛОПОК 90°:</b> очень сильно загрязненное белое белье	90°	1000	●	-	●	●	7	160'
2	<b>ХЛОПОК:</b> сильнозагрязненное белое и прочно окрашенное цветное белье.	60°	1000	-	●	●	●	7	135'
3	<b>ХЛОПОК ЦВЕТНОЙ (3):</b> слабозагрязненное белое и деликатное цветное белье.	40°	1000	-	●	●	●	7	90'
4	<b>СИНТЕТИКА:</b> сильнозагрязненное прочно окрашенное цветное белье.	60°	800	-	-	●	●	3	110'
<b>Специальные программы</b>									
	<b>МИКС 30':</b> для быстрого освежения слабозагрязненного белья (не для шерсти, шелка и изделия ручной стирки).	30°	800	-	-	●	●	3	30'
	<b>МИКС 15':</b> для быстрого освежения слабозагрязненного белья (не для шерсти, шелка и изделия ручной стирки).	30°	800	-	-	●	●	1,5	15'
	<b>ЦИКЛ АНТИБАКТЕРИЯ:</b> сильнозагрязненное белое белье.	90°	1000	-	●	●	●	7	180'
	<b>ЦИКЛ АНТИБАКТЕРИЯ (1):</b> сильнозагрязненное белое и прочно окрашенное цветное белье.	60°	1000	-	-	●	●	7	195'
	<b>ЦИКЛ АНТИБАКТЕРИЯ (2):</b> сильнозагрязненное белое и прочно окрашенное цветное белье.	40°	1000	-	-	●	●	7	185'
	<b>НОЧНОЙ ЦИКЛ:</b> слабозагрязненное деликатное цветное белье.	40°	800	-	-	●	●	4	280'
<b>Деликатные программы</b>									
	<b>ДЕТСКОЕ БЕЛЬЕ:</b> сильнозагрязненное деликатное цветное белье.	40°	800	-	-	●	●	2	120'
	<b>РУБАШКИ</b>	40°	600	-	-	●	●	2	80'
	<b>ШЕЛК/ЗАНАВЕСКИ:</b> для изделий из шелка, вискозы и нижнего белья.	30°	0	-	-	●	●	1	55'
	<b>ШЕРСТЬ:</b> для шерсти, кашемира и т.д.	40°	800	-	-	●	●	1	65'
<b>Дополнительные программы</b>									
	Полоскание	-	1000	-	●	-	●	7	36'
	Отжим	-	1000	-	-	-	-	7	16'
	Деликатный отжим	-	800	-	-	-	-	2,5	12'
	Слив	-	0	-	-	-	-	7	2'

Продолжительность цикла, показанная на дисплее или указанная в инструкциях является расчетом, сделанным на основании стандартных условий. Фактическая продолжительность может варьировать в зависимости от многочисленных факторов таких как температура и давление воды на подаче, температура помещения, количество моющего средства, количество и тип загруженного белья, балансировка белья, выбранные дополнительные функции.

Для всех институтов тестирования:

- 1) Программы управления в соответствии с Директивой EN 60456: задайте программу с температурой 60°C.
- 2) Длинная программа для х/б белья: задайте программу с температурой 40°C.
- 3) Короткая программа для х/б белья: задайте программу 3 с температурой 40°C.

## Специальные программы

**ЦИКЛ АНТИБАКТЕРИЯ** (программа ). Дезинфицирующая программа с высокой температурой, предусматривающая использование отбеливателя при температуре выше 60°C. Для отбеливания залейте отбеливатель, моющее средство и добавки в соответствующие ячейки (см параграф «Распределитель моющих средств»).

**НОЧНОЙ ЦИКЛ** (программа ). Это бесшумный цикл, который можно включить ночью, экономя электроэнергию. Данная программа рассчитана на стирку синтетических и х/б вещей. По завершении цикла машина останавливается с водой в барабане; для слива и отжима нажмите кнопку ПУСК/ПАУЗА, в противном случае по прошествии 8 часов машина автоматически произведет слив воды и отжим.

**ДЕТСКОЕ БЕЛЬЕ** (программа ). Программа удаляет типичные загрязнения детской одежды, гарантируя удаление моющего средства из ткани во избежание аллергии чувствительной детской кожи. Данный цикл рассчитан на сокращение количества бактерий благодаря использованию большего объема воды и оптимизируя воздействие специальных дезинфицирующих добавок старильного вещества.

**МИКС 30'** (программа ) предназначена для быстрой стирки слабозагрязненного белья цикл длится всего 30 минут, что позволяет сэкономить время и электроэнергию. По этой программе (, 30°C) можно стирать вместе белье из разных тканей (за исключением шерсти и шелка) с максимальной загрузкой 3 кг.

**МИКС 15'** (программа ) предназначена для быстрой стирки слабозагрязненного белья цикл длится всего 15 минут, что позволяет сэкономить время и электроэнергию. По этой программе (, 30°C) можно стирать вместе белье из разных тканей (за исключением шерсти и шелка) с максимальной загрузкой 1,5 кг.

# Персонализированные настройки

## Регулировка температуры

Настройка температуры стирки производится при помощи регулятора ТЕМПЕРАТУРЫ (см. *Таблицу программ*). Значение температуры может быть уменьшено вплоть до стирки в холодной воде (☸). Машина автоматически не допускает выбор температуры, превышающий максимальное значение, предусмотренное для каждой программы.

## Выбор скорости отжима

Выбор скорости отжима выбранной программы производится при помощи регулятора скорости ОТЖИМ. Для разных программ предусматривается разная максимальная скорость отжима:

Программы	Максимальная скорость отжима
Хлопок	1000 оборотов в минуту
Синтетические ткани	800 оборотов в минуту
Шерсть	800 оборотов в минуту
Шелк	без отжима

Скорость отжима может быть уменьшена, или же отжим может быть совсем исключен, повернув регулятор в положение ☸.

Машина автоматически не допускает выбор скорости отжима, превышающий максимальную скорость, предусмотренную для каждой программы.

## Дополнительные функции

Различные функции стирки машины позволяют достичь желаемой чистоты и белизны вашего белья.

Порядок выбора функций:

1. нажмите кнопку нужной вам функции;
2. включение соответствующего индикатора означает, что функция включена.

Примечание: Частое мигание индикатора означает, что данная функция не может быть выбрана для заданной программы.

## Суперстирка

Обеспечивает оптимальную стирку благодаря использованию большего объема воды в начале цикла и большей продолжительности цикла.

! Эта функция несовместима с программами 1, ☉, ☪, ☩, ☬, ☭, ☮, ☯, ☰.

## Дополнительное Полоскание

При выборе этой функции повышается эффективность ополаскивания, обеспечивая максимальное удаление моющего вещества. Эта функция особенно удобна для людей с кожей, чувствительной к стиральным веществам.

! Эта функция несовместима с программами ☉, ☪, ☩, ☬, ☭, ☮, ☯, ☰.

## Легкая глажка

При выборе этой функции циклы стирки и отжима изменяются таким образом, чтобы сократить складки на белье. По завершении цикла машина производит медленное вращение барабана.

При выборе программы ☪ машина завершает цикл без слива воды, и Индикатор функции ЛЕГКАЯ ГЛАЖКА и индикатор ПУСК/ПАУЗА мигают (оранжевым цветом), индикатор фазы "Полоскание" горит, не мигая. Для слива воды и выгрузки белья необходимо нажать кнопку ПУСК/ПАУЗА или кнопку ЛЕГКАЯ ГЛАЖКА.

! Эта функция несовместима с программами ☉, ☪, ☩, ☬, ☭, ☮, ☯, ☰.

## Таймер отсрочки

Задерживает запуск цикла вплоть до 12 часов.

Нажмите кнопку несколько раз вплоть до включения индикатора, соответствующего нужному значению задержки.

При пятом нажатии кнопки функция отключается.

ПРИМЕЧАНИЕ: После нажатия кнопки ПУСК/ПАУЗА, можно изменить значение задержки только в сторону уменьшения.

! Эта функция совместима с любой программой.

# Моющие средства и типы белья

CIS

## Распределитель моющих средств

Хороший результат стирки зависит также от правильной дозировки моющего средства: его избыток не гарантирует более эффективную стирку, напротив может привести к образованию налетов внутри машины и загрязнению окружающей среды.

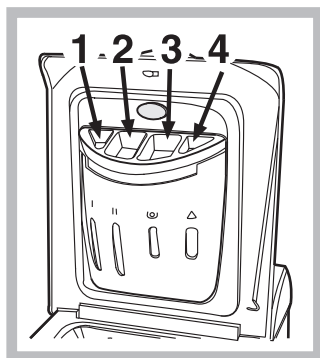

Выдвиньте распределитель и заполните его отделения моющим средством и смягчителем:

**Отделение 1: моющее средство для предварительной стирки (порошок)**

**ячейка 2: Стиральное вещество (порошок или жидкость)**

Жидкое стиральное вещество следует помещать непосредственно в барабан в специальном круглом пластмассовом дозаторе.

**ячейка 3: Добавки (ополаскиватель и т.д.)**

Когда вы наливаете ополаскиватель в ячейку **3**, обращайте внимание, чтобы не превысить максимальный уровень, указанный отметкой «max». Ополаскиватель автоматически подается в барабан в процессе последнего ополаскивания. По завершении программы стирки в ячейке **3** остается вода. Она необходима для подачи в барабан очень густых ополаскивателей, т.е. для разбавления концентрированных ополаскивателей. Если в ячейке **3** останется воды больше нормального, это значит, что канал слива ополаскивателя в барабан засорился. Смотрите описание чистки ячеек на *стр. "Техническое обслуживание и уход"*.

**ячейка 4: Цикл отбеливания**

## Отбеливание

Отбеливание производится только с программами **2, 3**, , .

Добавьте отбеливатель в чашу **4**, моющее средство и ополаскиватель в соответствующие отделения, затем выберите одну из вышеуказанных программ. Рекомендуется только для очень грязного х/б белья.

## Подготовка белья

- Разделите белье по следующим признакам:
  - тип ткани / обозначения на этикетке.
  - цвет: отделите цветное белье от белого.
- Выньте из карманов все предметы и проверьте пуговицы.
- Не превышайте значения, указанные в «Таблице программ», указывающие вес сухого белья.

## Сколько весит белье?

- 1 простыня 400-500 гр.
- 1 наволочка 150-200 гр.
- 1 скатерть 400-500 гр.
- 1 халат 900-1200 гр.
- 1 полотенце 150-250 гр.

## Изделия, требующие деликатной стирки

**Рубашки:** используйте специальную программу  для стирки рубашек из разных тканей и разных цветов.

Это обеспечит максимальную сохранность вещей и сделает их менее мятыми.

**Шелк:** используйте специальную программу  для стирки всех шелковых вещей. Рекомендуется использовать специальное стиральное вещество для деликатных тканей.

**Занавески:** сверните и положите в наволочку или в сетчатый мешочек. Используйте программу .

**Шерсть:** Цикл стирки «Шерсть» данной стиральной машины Hotpoint-Ariston прошел тестирование и был твержден Компанией Woolmark Company для стирки шерстяных изделий, классифицированных как «для ручной стирки» с тем, чтобы тирка выполнялась в соответствии с инструкциями на этикетке вещи и инструкциями, прилагаемым изготовителем бытового электроприбора. Hotpoint-Ariston – это первая марка стиральных машин, получившая от Woolmark Company сертификацию Woolmark Apparel Care - Platinum за качество стирки и за экономный расход воды и электроэнергии.



## Система балансировки белья

Перед каждым отжимом во избежание чрезмерных вибраций и для равномерного распределения белья в барабане машина производит вращения со скоростью, слегка превышающей скорость стирки. Если после нескольких попыток белье не будет правильно сбалансировано, машина произведет отжим на меньшей скорости по сравнению с предусмотренной.

# Предосторожности и рекомендации

! Стиральная машина спроектирована и изготовлена в соответствии с международными нормативами по безопасности. Необходимо внимательно прочитать настоящие предупреждения, составленные в целях вашей безопасности.

## Общие требования к безопасности

- Данное изделие предназначено исключительно для домашнего использования.
- Не разрешайте пользоваться машиной лицам (включая детей) с ограниченными физическими, сенсорными, умственными способностями и не обладающих достаточными знаниями и опытом, если только они не пользуются машиной под наблюдением и после инструктажа со стороны лиц, ответственных за их безопасность. Не разрешайте детям играть с машиной.
- Не прикасайтесь к изделию влажными руками, босиком или во влажной одежде.
- Не тяните за сетевой кабель для отсоединения изделия из электро розетки, возьмитесь за вилку рукой.
- Избегайте контактов со сливаемой водой, так как она может быть очень горячей.
- Категорически запрещается открывать люк силой: это может привести к повреждению защитного механизма, предохраняющего от случайного открытия машины.
- В случае неисправности категорически запрещается открывать внутренние механизмы изделия с целью их самостоятельного ремонта.
- Избегайте контактов детей с работающей стиральной машиной.
- При необходимости переместить стиральную машину следует выполнять эту операцию вдвоем или втроем с предельной осторожностью. Никогда не перемещайте машину в одиночку, так как машина очень тяжелая.
- Перед загрузкой в стиральную машину белья проверьте, чтобы барабан был пуст.

## Утилизация

- Уничтожение упаковочных материалов: соблюдайте местные нормативы с целью повторного использования упаковочных материалов.
- Согласно Европейской Директиве 2012/19/EU касательно утилизации электронных и электрических электроприборов электроприборы не должны выбрасываться вместе с обычным городским мусором. Выведенные из строя приборы должны собираться отдельно для оптимизации их утилизации и рекуперации составляющих их материалов, а также для безопасности окружающей среды и здоровья. Символ зачеркнутая мусорная корзинка, имеющийся на всех приборах, служит напоминанием об их отдельной утилизации.

За более подробной информацией о правильной утилизации бытовых электроприборов пользователи могут обратиться в специальную государственную организацию или в магазин.

## Экономия энергии и охрана окружающей среды

### Экономия моющих средств, воды, электроэнергии и времени

- Для экономии ресурсов следует максимально загружать стиральную машину. Один цикл стирки при полной загрузке вместо двух циклов с наполовину загруженным барабаном позволяет сэкономить до 50% электроэнергии.
- Цикл предварительной стирки необходим только для очень грязного белья. При цикле предварительной стирки расходуется больше стирального порошка, времени, воды и на 5 – 15% больше электроэнергии.
- Если вы обрабатываете пятна пятновыводителем или замочите белье перед стиркой, это поможет избежать стирки при высоких температурах. Использование программы стирки при 60°C вместо 90°C, или 40°C вместо 60°C позволяет сэкономить до 50% электроэнергии.
- Правильная дозировка стирального порошка в зависимости от жесткости воды, степени загрязнения и объема загружаемого белья помогает избежать нерационального расхода моющего средства и загрязнения окружающей среды: хотя стиральные порошки и являются биоразлагаемыми, они содержат вещества, отрицательно влияющие на экологию. Кроме того, по возможности избегайте использовать ополаскиватели.
- Использование стиральной машины утром или вечером уменьшит пиковую нагрузку на электросеть. С помощью функции «Таймер отсрочки» можно запрограммировать начало стирки с вышеуказанной целью.
- Если белье должно сушиться в автоматической сушке, необходимо выбрать большую скорость отжима. Интенсивный отжим экономит время и электроэнергию при автоматической сушке.

# Техническое обслуживание и уход

CIS

## Отключение воды и электричества

- Перекрывайте водопроводный кран после каждой стирки. Таким образом сокращается износ водопроводной системы стиральной машины и устраняется вероятность протечек.
- Всегда вынимайте вилку из розетки перед мойкой и обслуживанием машины.

## Уход за стиральной машиной

Внешние и резиновые части машины очищайте мягкой тканью с теплой мыльной водой. Не используйте растворители или абразивные чистящие средства.

## Уход за дверцей машины и барабаном

- После каждой стирки оставляйте дверцу машины полуоткрытой во избежание образования в барабане неприятных запахов и плесени.

## Чистка насоса

Стиральная машина имеет сливной насос самоочищающегося типа, который не требует очистки или особого обслуживания. Однако мелкие предметы (монеты, пуговицы и др.) могут случайно попасть в насос. Для их извлечения насос оборудован «уловителем» — фильтром, доступ к которому закрыт нижней передней панелью.

! Убедитесь, что цикл стирки закончился, и отключите оборудование от сети.

Как достать предметы, упавшие в пространство между барабаном и кожухом машины:

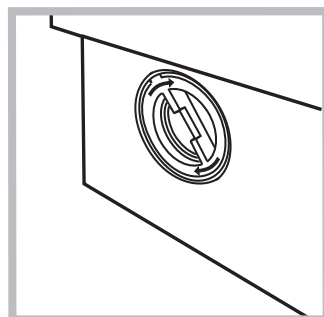
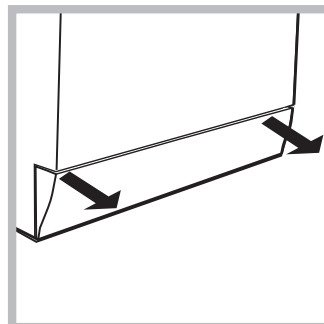

1. снимите нижний плинтус в передней части стиральной машины, потянув обеими руками за его края (смотрите рисунок);
2. выверните крышку фильтра, вращая ее против часовой стрелки (см. рис.): из насоса может вылиться немного воды – это нормальное явление.
3. тщательно прочистите фильтр изнутри;
4. заверните крышку обратно;
5. установите на место переднюю панель, предварительно

убедившись, что крюки вошли в соответствующие петли.

## Проверка заливного шланга

Проверяйте шланг не реже одного раза в год. При любых признаках течи или повреждения немедленно замените шланг. Во время работы машины неисправный шланг, находящийся под давлением воды, может внезапно лопнуть.

! Никогда не используйте шланги, бывшие в употреблении.

## Как чистить распределитель моющих средств

### Разборка:

Слепка нажмите на большую кнопку на передней стороне распределителя и вытяните его вверх (рис. 1, 2).



рис. 1

### Чистка:

Затем промойте распределитель под струей воды (рис. 3), используя старую зубную щетку. Выньте пару сифонов, вставленных в вершину отделений 1 и 2 (рис. 4), проверьте не забиты ли они и промойте их.



рис. 2



рис. 3

### Сборка:

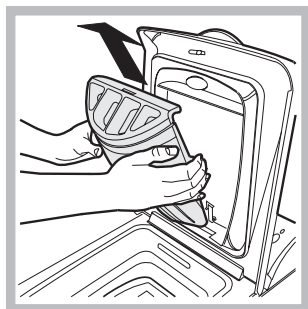
Установите пару сифонов в специальные отверстия и затем поместите распределитель на место, вставляя его до щелчка (рис. 4, 2, 1).

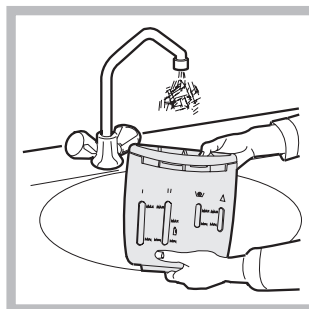

рис. 4

# Поиск неисправностей и методы их устранения

Если ваша стиральная машина не работает. Прежде чем обратиться в Центр Сервисного обслуживания (см. *Сервисное обслуживание*), проверьте, можно ли устранить неисправность, следуя рекомендациям, приведенным в следующем перечне.

## Неисправности:

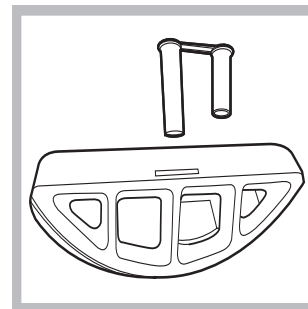
## Возможные причины / Методы устранения:

- |  |   |
|--|---|
| <b>Стиральная машина не включается.</b>  | <ul style="list-style-type: none"><li>• Штепсельная вилка не соединена с электро розеткой или отходит и не обеспечивает контакта.</li><li>• В доме отключено электричество.</li></ul>   |
| <b>Цикл стирки не запускается.</b>   | <ul style="list-style-type: none"><li>• Люк плохо закрыт.</li><li>• Не была нажата кнопка ВКЛ/ВЫКЛ.</li><li>• Не была нажата кнопка ПУСК/ПАУЗА.</li><li>• Перекрыт водопроводный кран.</li><li>• Была запрограммирована задержка запуска цикла.</li></ul>   |
| <b>Стиральная машина не заливает воду (часто мигает индикатор первой фазы стирки).</b> | <ul style="list-style-type: none"><li>• Водопроводный шланг не подсоединен к крану.</li><li>• Шланг согнут.</li><li>• Перекрыт водопроводный кран.</li><li>• В доме нет воды.</li><li>• Недостаточное водопроводное давление.</li><li>• Не была нажата кнопка ПУСК/ПАУЗА.</li></ul>   |
| <b>Машина непрерывно заливает и сливает воду.</b>                                      | <ul style="list-style-type: none"><li>• Сливной шланг не находится на высоте 65 – 100 см. от пола (см. «Установка»).</li><li>• Конец сливного шланга погружен в воду (см. «Установка»).</li><li>• Настенное сливное отверстие не оснащено вантузом для выпуска воздуха.</li></ul> <p>Если после вышеперечисленных проверок неисправность не будет устранена, следует перекрыть водопроводный кран, выключить стиральную машину и обратиться в Центр Сервисного Обслуживания. Если ваша квартира находится на последних этажах здания, могут наблюдаться явления сифона, поэтому стиральная машина производит непрерывный залив и слив воды. Для устранения этой аномалии в продаже имеются специальные клапаны против явления сифона.</p> |
| <b>Стиральная машина не сливает воду и не отжимает белье.</b>                          | <ul style="list-style-type: none"><li>• Выбранная программа не предусматривает слив воды: для некоторых программ необходимо включить слив вручную.</li><li>• Включена функция ЛЕГКАЯ ГЛАЖКА: для завершения программы нажмите кнопку ПУСК/ПАУЗА (см. «Персонализированные настройки»).</li><li>• Сливной шланг согнут (см. «Установка»).</li><li>• Засорен сливной трубопровод.</li></ul>   |
| <b>Стиральная машина сильно вибрирует в процессе отжима.</b>                           | <ul style="list-style-type: none"><li>• В момент установки стиральной машины барабан был разблокирован неправильно (см. «Установка»).</li><li>• Стиральная машина установлена неровно (см. «Установка»).</li><li>• Машина зажата между стены и мебелью (см. «Установка»).</li></ul>   |
| <b>Утечки воды из стиральной машины.</b>   | <ul style="list-style-type: none"><li>• Плохо прикручен водопроводный шланг (см. «Установка»).</li><li>• Засорен распределитель моющего средства (порядок его чистки см. в параграфе «Техническое обслуживание и уход»).</li><li>• Сливной шланг плохо закреплен (см. «Установка»).</li></ul>   |
| <b>Индикатор ПУСК/ПАУЗА (оранжевый) и индикаторы функций часто мигают.</b>             | <ul style="list-style-type: none"><li>• Выключите машину и выньте штепсельную вилку из сетевой розетки, подождите 1 минуту и вновь включите машину. Если неисправность не устраняется, обратитесь в Сервисную Службу.</li></ul>   |
| <b>В процессе стирки образуется слишком обильная пена.</b>                             | <ul style="list-style-type: none"><li>• Моющее средство непригодно для стирки в стиральной машине (на упаковке должно быть указано «для стирки в стиральной машине», «для ручной и машинной стирки» или подобное).</li><li>• В распределитель было помещено чрезмерное количество моющего средства.</li></ul>   |

# Сервисное обслуживание

CIS





## Перед тем как обратиться в Службу Сервиса:

- Проверьте, нельзя ли устранить неисправность самостоятельно (см. «Неисправности и методы их устранения»);
- Вновь запустите программу для проверки исправности машины;
- В протвном случае обратиться в Авторизованный Сервисный Центр по телефонам, указанным в гарантийном таллоне.

! Никогда не обращайтесь к неавторизованным сервисным центрам.

## При обращении в Сервисную Службу необходимо сообщить:

- тип неисправности;
- номер гарантийного документа (сервисной книжки, сервисного сертификата и т.п.);
- модель машины (Мод.) и серийный номер (S/N), указанные в информационной табличке, расположенной на задней панели стиральной машины.

Технические данные	
Модель	ARTXXL 109
Страна-изготовитель	Италия
Габаритные размеры	ширина 40 см высота 85 см глубина 60 см
Вместимость	от 1 до 7 кг
Номинальное значение напряжения электропитания или диапазон напряжения	220-240 V ~
Условное обозначение рода электрического тока или номинальная частота переменного тока	50 Hz
Класс защиты от поражения электрическим током	Класс защиты I
Водопроводное подсоединение	максимальное давление 1 МПа (10 бар) минимальное давление 0,05 МПа (0,5 бар) емкость барабана 42 литра
Скорость отжима	до 1000 оборотов в минуту
<p><b>Программы управления в соответствии с Директивой EN 60456</b></p> <p>программа ; температура 60°C; при загрузке до 7 кг.</p> <p>Данное изделие соответствует следующим Директивам Европейского Сообщества: - 2004/108/CE (Электромагнитная совместимость); - 2006/95/CE (Низкое напряжение); - 2012/19/EU</p> <p>    AIO 77</p> <p>В случае необходимости получения информации по сертификатам соответствия или получения копий сертификатов соответствия на данную технику, Вы можете отправить запрос по электронному адресу <a href="mailto:cert.rus@indesit.com">cert.rus@indesit.com</a>.</p> <p><b>Дату производства данной техники можно получить из серийного номера, расположенного под штрих-кодом (S/N XXXXXXXXX), следующим образом</b></p> <ul style="list-style-type: none"> <li>- 1-ая цифра в S/N соответствует последней цифре года,</li> <li>- 2-ая и 3-я цифры в S/N - порядковому номеру месяца года,</li> <li>- 4-ая и 5-ая цифры в S/N - день</li> </ul> <p>Степень защиты от попадания твердых частиц и влаги, обеспечиваемая защитной оболочкой, за исключением низковольтного оборудования, не имеющего защиты от влаги: <b>IPX4</b></p> <p><b>Класс энергопотребления</b> A</p>	

Производитель: Indesit Company  
Виале А. Мерлони 47, 60044, Фабриано (АН), Италия

Импортер: ООО «Индезит РУС»

С вопросами (в России) до 01.01.2011: Россия, 129223, Москва, Проспект Мира, ВВЦ, пав. 46  
обращаться по адресу: с 01.01.2011: Россия, 127018, Москва, ул. Двинцев, дом 12, корп. 1

# Пайдалану бойынша нұсқаулық

## Кір жуғыш машина

### Мазмұны

#### Орнату,

Орамнан шығару және тегістеп қою  
Су құбырлары мен электр желісіне қосу  
Кір жуудың бірінші циклі  
Техникалық сипаттамалары

#### Кір жуғыш машинаның сипаттамасы және бағдарламаны іске қосу тәртібі,

Басқару панелі  
Индикаторлар  
Барабанды ашу және жабу  
Бағдарламаны іске қосу тәртібі

#### Бағдарламалар,

Бағдарлама кестесі

#### Жекелендірілген күйге келтіру,

Температураны реттеу  
Сығу жылдамдығын таңдау  
Қосымша функциялар

#### Кір жуғыш құралдар және жуылатын кір түрлері,

Кір жуғыш құралдарды бөлгіш  
Ағарту  
Кірді дайындау  
Күтіммен жуылатын заттар  
Кірді теңгерімдеу жүйесі

#### Ескертулер мен нұсқаулар,

Жалпы қауіпсіздік ережелері  
Қайта өңдеу  
Қоршаған ортаны үнемдеу және қорғау

#### Қызмет көрсету және күтіп ұстау,

Суды және электр қуатын өшіру  
Кір жуғыш машинаны күтіп ұстау  
Машина есігі мен барабанын күтіп ұстау  
Сорғышты тазалау  
Су құю шлангісін тексеру  
Жуу құралын бөлгішті тазалау

#### Ақауларды табу және оларды жөндеу әдістері,

#### Сервистік қызмет көрсету,

# Орнату

!Осы нұсқаулықты сақтап қойыңыз. Нұсқаулық машинаны сатқан, басқа біреуге тапсырған немесе жаңа пәтерге көшкен кезде, пәтердің жаңа иесі жабдықпен танысу үшін, оны пайдалану және қызмет көрсету ережелерімен танысуы үшін кір жуғыш машина жиынтығында болуы тиіс.

!Нұсқаулықты мұқият оқып шығыңыз: онда кір жуғыш машинаны орнату бойынша және пайдалану қауіпсіздігі бойынша маңызды мәліметтер бар.

## Орамнан шығару және тегістеп қою

### Орамнан шығару

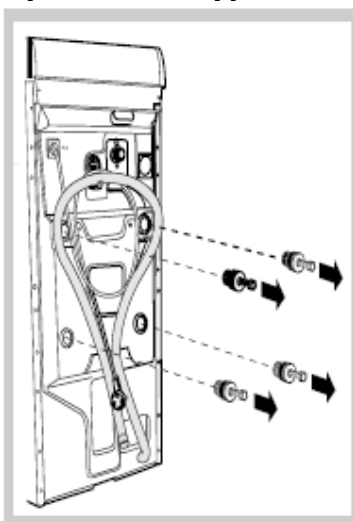

1. Кір жуғыш машинаны орамнан шығарыңыз.
2. Жабдықтың тасымалдау кезінде зақымдалмағанына көз жеткізіңіз. Зақымданған жағдайда – машинаны іске қоспаңыз – жеткізушімен тез арада хабарласыңыз.
3. Кір жуғыш машинаның артқы жағында орналасқан төрт тасымалдау винтін және резеңке тығындарды төсемімен бірге алып тастаңыз (*сур. қара*).
4. Тесікті пластикалық тығынмен жабыңыз.
5. Барлық бөлшектерін сақтап қойыңыз: Кір жуғыш машинаны тасымалдау кезінде керек болады.

**болттар**, резеңке шайбалар мен үлкен металл көлденең жапқыш. Пайда болған тесіктерді пластикалық бітеуіштермен жабыңыз.

! Балаларға орам материалдарымен ойнауға рұқсат етпеңіз.

! Ораушы және жеке оның элементтері азықпен байланысу үшін арналмаған.

## Тегістеп қою

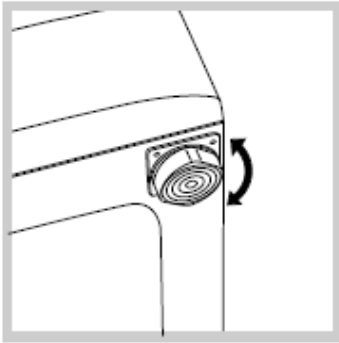

1. Кір жуғыш машина тегіс және берік еденге орнатыңыз, қабырғаға, жиһазға және басқа да заттарға тимейтін болсын.
2. Машинаны орналастырған соң, алдыңғы аяқтарын реттеу арқылы нық тұруын қадағалаңыз (сур. қара). Ол үшін алдымен бақылау гайкасын босатып алыңыз да реттеп алған соң бақылау гайкасын қатырыңыз. Машинаны орналастырған соң корпустың жоғарғы қақпағының көлденеңді деңгейін тексеріңіз, көлденең деңгей 2° жоғары болмауы тиіс. Жабдықты дұрыс тегістеп қойсаңыз, шуды, вибрацияны және машина істеп тұрғанда орнынан жылжуды болдырмайды.

Егер кір жуғыш машина кілем төселген еденде тұрса, машинаның негізі бөлігі кілемнің үстінде тұрғанын анықтап алыңыз. Егер олай тұрмаса, желдетуі қиындайды немесе мүлдем істемей қалады.

## Су құбырына немесе электр желісіне қосу

### Су құю шлангісін қосу

1. Кіріс түтігін суық су шүмегіне 3/4 газдық бұранда қосылымын пайдалана отырып бұрап жалғаңыз (суретті қараңыз).

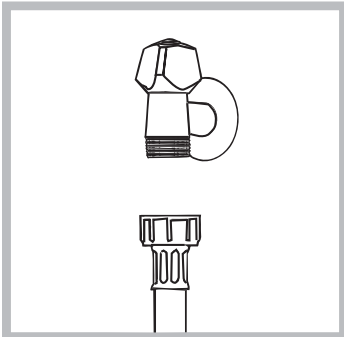

2. Су құю шлангісін артқы оң жақ жоғарғы шетінде орналасқан, су қабылдағышты винттеу арқылы кір жуғыш машинаға жалғаңыз (сур. қара).

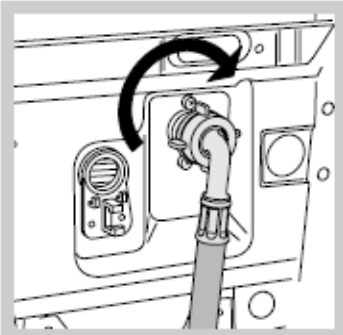

3. Шлангінің оралып және қысылып қалмағанын анықтап алыңыз.

! Су қысымы Техникалық сипаттама кестесінде көрсетілген белгілер шамасында болуы тиіс (27 бет. қара).

! Егер су құбыры шлангісінің ұзындығы жеткіліксіз болса, Авторизациялық Сервис орталығына сұраңыз.

### Суды төгу шлангісін қосу

Суды төгу шлангісінің иілген аяқ жағын раковинаның, ваннаның ішіне салып қойыңыз немесе канализацияға шығару жеріне орналастырыңыз. Шлангі майысып қалмауы тиіс. Су төгу шлангісінің жоғарғы жағы еденнен 60-100 см биіктікте болуы тиіс. Су төгу шлангісі орналастырылуы суды төккен кезде судың бөліп-бөліп төгілуін қамтамасыз етуі керек (шлангінің аяқ жағы суға тимеуі тиіс).

Ваннаның немесе раковинаның шетіне қатырған жағдайда, шлангіні кранға қатырылатын бөліктің (жиынтық құрамына кіреді) көмегімен асып қояды (сур).

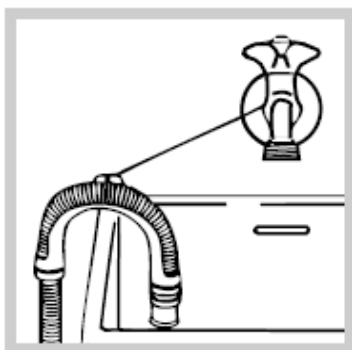
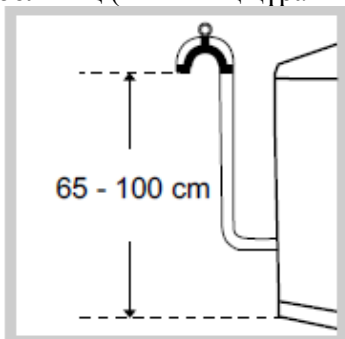

! Суды төгу шлангісіне ұзартқыштарды пайдаланбаған жөн. Қажет болған жағдайда, дәл осындай диаметрдегі және 150 см. аспайтын ұзындықтағы шлангімен ұзартуға болады.

### Электр желісіне қосу

Назар аударыңыз! Жабдық міндетті түрде жерге орналастырылуы тиіс!

1. Машина жерге тұйықталған екіполюсті розетка арқылы электр желісіне қосылады (розетка машинамен бірге берілмейді). Фазалық сым ең ұзақ мерзімге есептелген және 0,1 с аспайтын уақытта жұмысқа қосылатын 16 А желіні қорғау автоматы арқылы қосылады.
2. Машина орнату орнынан жерге тұйықталатын, үш желілі өткізгіші бар кабельді мыс желісі бар (немесе алюминий желісімен 2,5 кв. мм жақын орналасса) розетка 1,5 кв. мм.

жақын орналасса болса, электр желісі қайта жасалмайды. Аталған розетка және өткізгіш болмаған жағдайда, оларға монтаж жасау қажет.

3. Жеке өткізгіштермен төсемді жерге тұйықтауға болмайды.

4. Электр желісін жасау үшін ППВ 3x1,5 380 ГОСТ 6223-79 өткізгішін пайдаланған жөн. Машинаны пайдалану кезінде өрт және электр қауіпсіздігін қамтамасыз ететін, басқа да маркадағы кабельдерді пайдалануға болады.

*Машинаны желіге қосар алдында мыналарға сенімді болыңыз:*

- розетка мен өткізгіш нұсқаулықтың осы бөлімінде берілген талаптарға сәйкес екендігіне;
- желі тогының кернеуі мен жиілігі машинаның деректеріне сай келетініне;
- розетка мен вилка бір типті екендігіне;
- розетка нұсқаулықтың осы бөлімінде айтылған қауіпсіздік нормаларына сай жерге тұйықталғандығына (егер қорғаныс желісі үзілмеген болса және басқа да жабдықтарды айналып өтіп қосылған болса, жұмыс нәтижесімен жерге тұйықтауға болады).

Егер вилка розеткаға сай келмесе, оны розеткаға сай келетін басқасына ауыстырған немесе қоректендіру кабелімен алмастырған жөн. Кабельді тек білікті маман ғана алмастыруы тиіс.

Тасымалдағыш қолдануға немесе екі және одан көп розетканы және ұзартқышты пайдалануға тыйым салынады (олар машинаның күйіп кетуіне қауіп төндіреді). Егер сіз оларды пайдалану қажет деп танысаңыз, қауіпсіздік талаптарына сай келетін тек бір ғана ұзартқышты пайдаланыңыз.

*Жоғары қуатты тұрмыстық заттардың осы нұсқаулықта көрсетілген қауіпсіздік талаптарын бұзу арқылы қосылған жабдық барынша қауіпті болып саналады.*

*Өндіруші, егер сіздің аталған нормаларды сақтамау салдарынан, денсаулығыңыз бен жеке басыңызға зиян келген жағдайда жауап бермейді.*

## Кір жуудың бірінші циклі

Орнатып болған соң, пайдаланар алдында кір жуғыш ұнтақпен, кір қоспай, 90° бағдарламасы бойынша, бір рет кір жуу циклін жүргізу қажет.

Техникалық сипаттамалары	
Моделі	ARTXXL 109
Өлшемі	Ені 40 см Биіктігі 85 см Тереңдігі 60 см
Жүктемесі	1-7 кг
Электрлік параметрлері	машинадағы техникалық сипаттамасы бар паспортты қараңыз
Гидравликалық параметрлері	тах қысым 1 Мпа (10 бар) тіп қысым 0,05 Мпа (0,5 бар) барабан көлемі 42 л
Сығу жылдамдығы	1000 айн/мин дейін
IEC 456 нормативіне сәйкес бақылау бағдарламасы	 бағдармала; температура 60° 7 кг дейін жүктегенде

	<p>Машина Еуропалық экономикалық қауымдастықтың келесі директиваларына сай келеді:</p> <ul style="list-style-type: none"> <li>- 2004/108/CE (электр магнитті үйлесімі)</li> <li>- 2012/19/EU</li> <li>- 2006/95/CE (төменгі кернеу)</li> </ul>
---	--

## Кір жуғыш машинаның сипаттамасы және бағдарламаны іске қосу тәртібі

### Басқару панелі

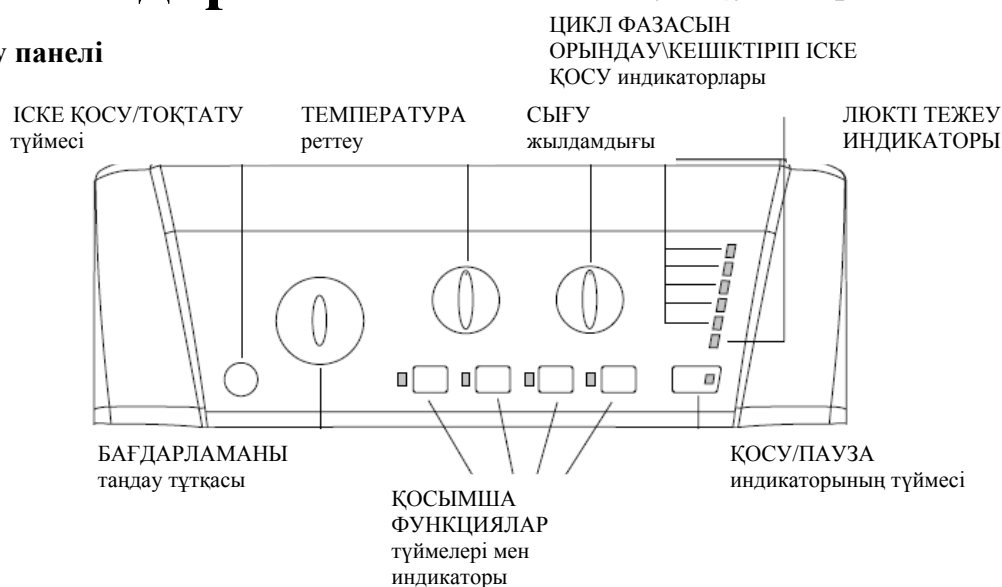

**ҚОСУ/ӨШІРУ** түймесі: кір жуғыш машинаны қосуға және өшіруге арналған.

**БАҒДАРЛАМАНЫ таңдау** тұтқасы: қажетті бағдарламаны таңдау үшін керек. Бағдарламаны орындау процесінде тұтқа жылжымайды.

**ҚОСЫМША ФУНКЦИЯЛАР** индикаторының түймесі: қолданыстағы қосымша функцияларды таңдау үшін басыңыз. Таңдалған қосымша функция индикаторы жанады.

**СЫҒУ** түймесі сығу жылдамдығын таңдау үшін, сондай-ақ оны алып тастау үшін қолданылады («Жекелендірілген күйге келтіру» қара).

**ТЕМПЕРАТУРА** реттегіші температураны немесе суық сумен жууды күйге келтіруге арналған («Жекелендірілген күйге келтіру» қара).

**ЦИКЛ ФАЗАЛАРЫН ҚОСУ / КІДІРІСПЕН ҚОСУ** индикаторлары жуу бағдарламасы орындалуының реттілігін көрсетеді. Қосылған индикатор ағымдағы фазаға сәйкес келеді. Егер «Мерзімін ұзарту таймері» қосылған болса, индикаторлар бағдарлама іске қосылуға қалған уақытты көрсетеді (*жанындағы бетті қара*).

**ЛЮКТИ ТЕЖЕУ** индикаторы люкті ашуға болатынын/болмайтынын көрсетеді (*жанындағы бетті қара*).

**ҚОСУ/КІДІРУ** индикаторлы түймесі бағдарламаны іске қосуға немесе бағдарламаны уақытша тоқтатуға арналған.

**ЕСКЕРТУ:** ағымдағы жуу циклын уақытша тоқтату үшін осы түймені басыңыз.

Тиісті индикатор қызғылт түсте жыпылықтайды, ал ағымдағы жуу фаза индикаторы жыпылықтамай жанып тұрады. Егер ЛЮКТІ ТЕЖЕУ  индикаторы өшсе, люкті ашуға болады.

Жуу циклын тоқтатқан уақыттан қайта бастау үшін, қайтадан **ҚОСУ/КІДІРУ**-ді басыңыз.

## Индикаторлар

Индикаторлар пайдаланушыға маңызды мәліметтерді хабарлайды. Индикаторлардың мағынасы:

### Мерзімін кешіктіру таймері

Егер «Мерзімін кешіктіру таймері» қосылған болса (*Жекелендірілген күйге келтіру қара*), бағдарламаны іске қосқан соң кешіктіру мерзімі берілген сәйкес бағдарлама индикаторы жыпылықтайды.



Уақыт есебі бойынша қалған уақыт көрсетіледі және сәйкес индикатор жыпылықтап тұрады.



Берілген уақыт аяқталған соң, жыпылықтап тұрған индикатор өшіп, жүктелген бағдарлама қосылады.

### Циклдің ағымдағы фазасы:

Кір жуу циклі кезінде индикаторлар бірінен соң бірі жанып, бағдарламаның орындалып жатқан фазасын көрсетіп тұрады:



## Қосымша функциялар түймесі және сәйкес индикаторлар

Функцияны таңдағанда сәйкес түйме жанады. Егер таңдалған функция жүктелген бағдарламаға сай келмесе, сәйкес индикатор жыпылықтайды және бұл функция қосылмайды.

Егер алдыңғы таңдалған функциямен сай келмейтін функция таңдалса, тек соңғы функция қосылып тұрады.

**☞ ОЛЮКТИ ТЕЖЕУ** индикаторы: Қосылған индикатор люк тежелгендігін білдіреді. Оны зақымдап алмас үшін люкті ашпас бұрын индикатор өшкенше күту керек. (әдетте индикатор кір жуып болған соң 3 минуттан соң өшеді).

Ескерту: «Мерзімін ұзарту таймері» қосулы болса, люкті ашуға болмайды. Ол үшін машинаны ІСКЕ ОСУ\КІДІРУ түймесі арқылы кідіріс режиміне қосу керек.

! ІСКЕ ОСУ\КІДІРУ индикаторы (қызғылт түс) функция индикаторымен бір уақытта жылдап жыпылықтап тұрса, бұл ақауды білдіреді (*Ақаулар мен оларды жою әдістерін қара*).

## Барабанды ашу және жабу



рис. 1



рис. 2

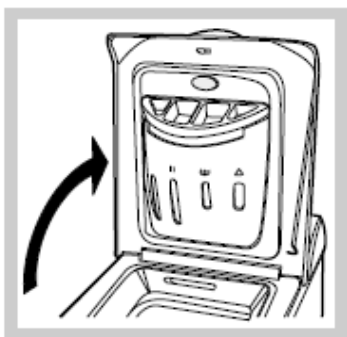

рис. 3



рис. 4

### А) АШУ (1-сур).

Сыртқы қақпақты ашып, толығымен ашыңыз.

### В) 2-Суретте көрсетілгендей екі олынан ұстап барабанды ашыңыз.

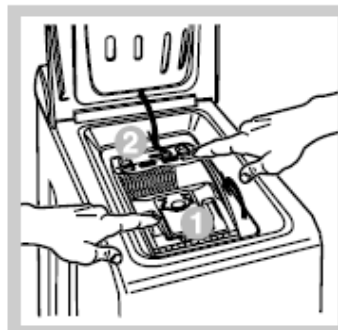
2-сур. көрсетілген түймені басыңыз, екінші қолыңызбен барабанды ұстап тұрыңыз (осылайша есік кенеттен ашылып кетпейді және саусақтарыңыз қысылып қалмайды) барабанның қақпағы жайлап ашылады.

### С) КІР ЖУҒЫШ МАШИНАНЫ ЖҮКТЕУ (3-сур)

### Д) ЖАБУ (4-сур)









- алдымен алдыңғы есігін, содан соң артқы есігін түсіріп, барабанды толық жабыңыз;
- содан соң алдыңғы есіктің ілгегі артқы есіктің тиісті орнына кіргеніне көз жеткізіңіз;
- ілгектер ілінген соң, екі есікті де ақырын төмен басып, мықты жабылғанын тексеріңіз.
- ең соңында, сыртқы есігін жабыңыз.







## Бағдарламаны іске қосу тәртібі

1. **ҚОСУ/ӨШІРУ** түймесіне басу арқылы кір жуу машинасын қосыңыз. Барлық индикаторлар бірнеше секундқа қосылады, содан соң өшеді және ҚОСУ/КІДІРУ индикаторы жыпылықтай бастайды.
2. Кірді салыңыз да машинаның есігін жабыңыз.
3. БАҒДАРЛАМА тұтқасы арқылы қажетті бағдарламаны таңдаңыз.
4. Кір жуу температурасын белгілеңіз (*Жекелендірілген күйге келтіру*).
5. сығу жылдамдығын белгілеңіз (*Жекелендірілген күйге келтіру*).
6. Кір жуғыш құралдар мен қоспаларды салыңыз (*Кір жуу құралдары мен кір түрі қара*).
7. Қажетті қосымша функцияларды қосыңыз
8. ІСКЕ ҚОСУ/КІДІРУ түймесі арқылы бағдарламаны қосыңыз, сәйкес индикатор жасыл түспен жанады. Жүктелген циклді кері қайтару үшін машинаны кідіріс режиміне қосыңыз да жаңа циклді таңдаңыз.
9. **EDN** жазуы қосылу арқылы белгіленеді. ЛЮКТИ ТЕЖЕУ индикаторы өшеді, сол кезде люкті ашуға болады. Люкті ашыңыз, кірді шығарып, люкті жартылай ашық қалдырыңыз.  
Кір жуғыш машинаны ҚОСУ\ӨШІРУ түймесі арқылы өшіріңіз.



# Бағдарламалар

## Бағдарламалар кестесі

	Магасы және ластану деңгейі	Ең жоғ. температур	Ең жоғ. жылдамдық	Жуу құралы			Ағартқыш	Ең көп жүктеу	Цикл ұзақтығы, мин
				ағарту	кір жуу	шаю			
<b>Арнайы бағдарламалар</b>									
	<b>АНТИБАКТЕРИЯ ЦИКЛІ.</b> Өте лас ақ кір	□□	┌	-	●	●	●	□	1┌
	<b>АНТИБАКТЕРИЯ ЦИКЛІ (1-2)</b> Өте лас ақ және түрлі түсті қатты кір	□□	┌	-	-	●	●	□	1□□
	<b>АНТИБАКТЕРИЯ ЦИКЛІ (2)</b> Өте лас ақ және түрлі түсті қатты кір	□□	┌	-	-	●	●	□	1□□
	<b>ТҮНГІ ЦИКЛІ:</b> өте лас емес күтіммен жуылатын түрлі түсті кір	□□	□	-	-	●	●	□	□┌
	<b>БАЛАЛАР КИІМІ:</b> өте лас күтіммен жуылатын түрлі түсті кір	□□	□	-	-	●	●	□	1┌
	<b>ЖЕЙДЕЛЕР</b>	□□	□	-	-	●	●	□	┌
	<b>ЖІБЕК ПЕРДЕЛЕР:</b> жібек, вискоза және іш киімдер үшін	□┌	-	-	-	●	●	┌	□□
	<b>ЖҮН:</b> жүн, кашимер үшін	□┌	□	-	-	●	●	┌	□□
<b>Күнделікті бағдарламалар</b>									
1	<b>АЛДЫН АЛА + МАҚТА 90°:</b> өте лас ақ кір	□□	┌	●	-	●	●	□	1┌
2	<b>МАҚТА:</b> өте лас ақ және қатты түрлі түсті кір	□□	┌	-	●	●	●	□	1□□
3	<b>МАҚТА (3):</b> өте лас ақ және күтіммен жуылатын түрлі	□□	┌	-	●	●	●	□	┌

	түсті кір								
4	<b>СИНТЕТИКА:</b> өте лас ақ және қатты түрлі түсті кір	□□	□	-	-	●	●	□	□
	<b>Микс 30:</b> аз ластанған кірлерді жылдам тазарту (жүнге, жібекке, қолмен жуылатын кірге арналмаған)	□□	□	-	-	●	●	□	□
	<b>Микс 15:</b> аз ластанған кірлерді жылдам тазарту (жүнге, жібекке, қолмен жуылатын кірге арналмаған)	□□	□	-	-	●	●	□	□
	<b>Қосымша бағдарламалар</b>								
	Шаю	-	□	-	●	-	●	□	□□
	Сығу	-	□	-	-	-	-	□	□□
	Күтіммен сығу	-	□	-	-	-	-	□□	□□
	Суды төгу	-	-	-	-	-	-	□	□

**Барлық тестілеу институттары үшін:**

- 1) **Басқару бағдарламасы EN 60456 директивасына сәйкес: 60°C температурада**  бағдарламасын жүктеніз
- 2) **Мақта-мата кірлер үшін ұзақ бағдарлама: 40°C температурада**  бағдарламасын жүктеніз
- 3) **Мақта-мата кірлер үшін қысқа бағдарлама: 40°C температурада 3 бағдарламасын жүктеніз**

### Арнайы бағдарламалар

**АНТИБАКТЕРИЯ ЦИКЛ** ( бағдарлама). Жоғары температурадағы зарарсыздандыратын бағдарлама, ол 60°C жоғары температурада ағартқышты пайдалануды қарастырады. Ағарту үшін ағартқышты, жуу құралын және қоспаларды тиісті жәшіктеріне салңыз («Жуу құралын бөлгіш» параг. қара).

**ТҮНГІ ЦИКЛ** ( бағдарлама). Бұл түнде қосуға болатын шусыз цикл және ол электр қуатын үнемдейді. Бұл бағдарлама синтетика және мақта кірлерді жууға арналған. Цикл аяқталған соң машина барабандағы суымен тоқтап қалады. Суды төгіп, сығу үшін ІСКЕ ҚОСУ/КІДІРУ түймесін басыңыз, олай жасамасаңыз 8 сағат өткен соң машина автоматты түрде өзі суды төгіп, кірді сығады.

**БАЛА КИІМДЕРІ** ( бағдарлама). Бұл бағдарлама бала киімдерінің лас дақтарын кетіреді және бала терісінде аллергияны болдырмау үшін кірден жуу құралдарының кетуіне кепілдік береді. Бұл бағдарлама суды көп көлемде пайдалану арқылы бактерияларды азайтады және түрлі жуу құралына қоспаларды зарарсыздандырады. Кір жууды аяқтағаннан кейін машина киім мыжылмау үшін барабанды баяу айналдырады. Циклді тоқтату үшін ҚОСУ/ПАУЗА батырмасын басыңыз.

**МИКС 30** ( бағдарлама) өте лас емес кірді жылдам жууға арналған және ол кірді 30 минутта жуады, яғни бұл уақыт пен электр қуатын үнемдеуге мүмкіндік береді. Осы бағдарламамен (5,30 °C) әртүрлі матадағы (жүн және жібек маталарды қоспағанда) кірді 3 кг. дейін жүктеп, бірге жууға болады.

**МИКС 15** ( бағдарлама) өте лас емес кірді жылдам жууға арналған және ол кірді 15 минутта жуады, яғни бұл уақыт пен электр қуатын үнемдеуге мүмкіндік береді. Осы бағдарламамен (6,30 °C) әртүрлі матадағы (жүн және жібек маталарды қоспағанда) кірді 1,5 кг. дейін жүктеп, бірге жууға болады.

# ЖЕКЕЛЕНДІРІЛГЕН КҮЙГЕ КЕЛТІРУ

## Температураны реттеу

Температураны күйге келтіру температураны реттегіш арқылы жасалады («Бағдарламалар кестесі» қара). Температура ең төменгісіне дейін, тіпті суық суға  дейін азайтылуы мүмкін. Машина автоматты түрде ең жоғарғы температурадан асатын температураны таңдауды болдырмайды.

## Сығу жылдамдығын таңдау.

Таңдалған бағдарламаның сығу жылдамдығын таңдау сығу жылдамдығын реттегіш арқылы жасалады. Әртүрлі бағдарламаларға әртүрлі сығу жыодамдықтары қарастырылған.

Бағдарламалар	Ең жоғары сығу жылдамдығы
Мақта	минутына 1000 айналым
Синтетикалық маталар	минутына 800 айналым
Жүн	минутына 800 айналым
Жібек	сықпайды

Сығу жылдамдығы оны  реттегішін қалпына бұрау арқылы азайтылуы мүмкін немесе сығу мүлдем алып тасталуы мүмкін.

Машина автоматты түрде ең жоғарғы температурадан асатын температураны таңдауды болдырмайды.

## Қосымша функциялар

Кір жуудың түрлі функциялары сіздің кіріңіздің барынша таза болуына мүмкіндік береді. Функцияларды таңдау тәртібі:

- өзіңізге қажетті функция түймесін басыңыз
- сәйкес индикатордың жанғаны функцияның қосылғанын білдіреді.

Ескерту: индикатордың жиі жануы бұл функцияның осы бағдарламаға сай келмейтінін білдіреді.

## Мерзімін кешіктіру таймері

Циклдің іске қосылуын 12 сағатқа дейін кешіктіре алады.

Түймені бірнеше рет басып қажетті кешіктіру индикаторын қосыңыз.

Түймені бесінші рет басқанда функция өшеді.

ЕСКЕРТУ: ІСКЕ ҚОСУ\ТОҚТАТУ түймесін басқан соң мерзімін кешіктіру түймесін тек азайту жағына қарай өзгертуге болады.

! Бұл функция кез келген бағдарламаға сай келеді.

## Жеңіл үтіктеу

Бұл функцияны таңдау арқылы кір жуу және сығу қатпарлар болуын азайтатындай болып өзгереді. Цикл аяқталған соң кір жуғыш машинаның барабаны жай айналады.

 бағдарламаларды таңдау кезінде машина суды төкпей циклді аяқтайды, және ЖЕҢІЛ ҮТІКТЕУ және ІСКЕ ҚОСУ\ТОҚТАТУ индикаторлары (қызғылт түс) жыпылықтайды, «Шаю» фазасының индикаторы жыпылықтамайды, жанып тұрады. Суды төгіп, кірді шығару үшін ІСКЕ ҚОСУ\ТОҚТАТУ немесе «ЖЕҢІЛ ҮТІКТЕУ» түймесін басу керек.

! Функция 30', 15', +, , , , , , , , , бағдарламаларымен сәйкес келеді.

### Қосымша шаю

Бұл функцияны таңдау арқылы шаюдың әсері артады және кір жуу құралдарының қалдықтары толы кетеді. Бұл функция әсіресе терісі кір жуғыш құралдарға сезімтал адамдарға ыңғайлы. Бұл функцияны машинаны толық жүктегенде немесе кір жуу құралдарын көп көлемде пайдаланғанда қолданған жөн.

! Функция 30', 15', , , , бағдарламаларымен сәйкес келеді.

### Супер кір жуу

Циклдің басында суды көп көлемде пайдалану арқылы кір жууды оңтайландырады және цикл ұзақ болады.

! Функция 1, 30', 15', +, , , , , , , бағдарламаларымен сәйкес келеді.

## Кір жуу құралдары мен кір түрі

### Кір жуу құралдарын бөлгіш

Кір жуудың жақсы нәтиже беруі жуу құралдарын қосу мөлшеріне де байланысты болады: оны артық қосу кір жууды тиімді етпейді, керісінше машинаның ішінде қақтың пайда болуын тудыруы және қоршаған ортаны ластауы мүмкін.

Бөлгішті жылжытып шығарыңызда оның бөліктерін жуу құралдарымен жұмсартқыштармен толтырыңыз:

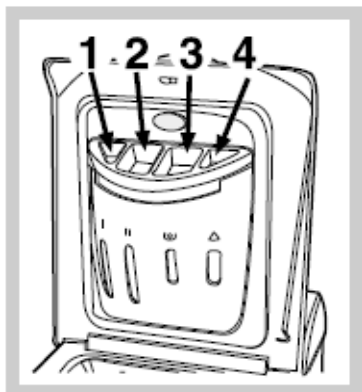

**1-бөлік:** алдын ала жууға арналған жуу құралы (ұнтақ)

**2-бөлік:** кір жууға арналған жуу құралы (ұнтақ немесе сұйықтық)

Кір жууға арналған сұйықтық құрал машинаның қосар алдында құйылады.

**3-бөлік:** Қоспалар (шайғыш т.б.)

Шайғышты жәшікке құйғанда «мах» деген белгісі бар ең жоғарғы деңгейден асып кетпеуін қадағалаңыз.

Шайғыш автоматты түрде соңғы шаю кезінде барабанға құйылады. Бағдарлама аяқталған соң 3 ұйшықта су қалып қояды. Ол барабанға өте қою шайғыштарды құю үшін керек, яғни концентрациялық шайғыштарды араластыру үшін қажет. Егер 3 ұйшықта қалыпты

деңгейден артық су қалып қойса, шаюды төгу каналы бітеліп қалғанын білдіреді. Ұяшықтарды тазалауды «техникалық қызмет көрсету және күтіп ұстау» қара.

#### **4-ұяшық: Ағарту циклі**

##### **Ағарту**

Ағарту тек 2,3, ,  бағдарламаларымен сәйкес келеді.

Ағартқышты 4 ұяшыққа, жуу құралы мен шайғышты сәйкес ұяшықтарына салыңыз, содан соң жоғарыда аталған бағдарламалардың бірін таңдаңыз. Тек өте лас кірлер үшін ғана ұсынылады.

##### **Кірді дайындау**

- кірді барабанға жүктемес бұрын мұқият жөндеп алыңыз.
- Кірді матасының түріне, түсіне, (этикетіндегі белгісіне қара) қарай іріктеп алыңыз, ақ кірден түрлі-түсті кірді бөліп алыңыз
- Құрғақ кірге арналған барабанды жүктеудің ең жоғарғы нормасынан аспаңыз.

##### **Кірдің салмағы**

1 ақжайма 400-500 г

1 жастық тыс 150-200 г

1 дастархан 400-500 г

1 банна халаты 900-1200 г

1 сүлгі 150-250 г

##### **Күтіммен жуылатын заттар:**

**Жейделер:** арнайы  бағдарламасын түрлі типтегі маталар мен түрлі түсті жейделерді жууға пайдаланыңыз.

Бұл кірді ұзақ сақтауға көмектеседі және кірді мыжбайды.

**Жібек:** Барлық жібек заттар үшін арнайы  бағдарламасын пайдаланыңыз. Күтіммен жуылатын заттар үшін арнайы жуу құралдарын қолдануды ұсынамыз.

Перделер: «Жібек» бағдарламасын қолданыңыз. Перделерді бүктеп, арнайы қапшыққа салыңыз.

**Перделер:** орап, жастық тысқа немесе тор қапшыққа салыңыз. Барабанның жартысынан асырмай, бөлек жуыңыз. Сықпайтын,  бағдарламаны таңдаңыз.

**Жүн:** Осы Hotpoint-Ariston машинасының «Жүн» жуу циклы киім жапсырмасындағы нұсқауларды және осы кір жуғыш машина өндірушісінің нұсқауларын орындау шартымен, The Woolmark Company тарапынан колмен жуулатын деп белгіленген жүн киімдерін жууға тексеріліп, құпталған. Hotpoint-Ariston – жуу өнімділігі және қуат пен су тұтынуы бойынша The Woolmark Company тарапынан «Apparel Care- Platinum» аттестатына сәйкес келетіні расталған алғаш кір жуғыш машина бренді.



##### **Кірді теңестіру жүйесі.**

Әрбір кірді сығар алдында атты вибрацияны болдырмау үшін және кірді барабанда бірдей етіп бөлу үшін машина қатты жылдамдықпен айналдырады, ол қалыпты жылдамдықтан артығырақ болады. Егер бірнеше мүмкіндіктен кейін кір дұрыс теңестірілмесе, машина аз жылдамдықпен айналдырады. Шектен тыс теңеспеген жағдайда, машина кірді сығу орнына кірді бөлуді бағдарламасын орындайды.

# Ескертулер мен алдын алулар

! Кір жуғыш машина халықаралық қауіпсіздік нормаларына сай жобаланып, жасалған. Осы сіздің қауіпсіздігіңізді сақтау мақсатында жасалған, алдын алуды мұқият оқып шығыңыз.

## Жалпы қауіпсіздік ережелері

- Үйде пайдалану үшін. Бұл бұйым кәсіби түрде пайдалануға арналмаған, тұрмыстық электр заты болып саналады. Оның функцияларын модификациялауға рұқсат етілмейді.
- Кір жуғыш машинаны осы нұсқаулықта берілген нұсқамаларды сақтайтын, тек үлкен адамдар ғана қолдануы тиіс.
- Жұмыс істеп тұрған машинаға, қолыңыз немесе аяғыңыз су болса жақындамаңыз; жалаңаяқ жүріп жабдықты пайдаланбаңыз.
- Розеткадан вилканы ажырату үшін қосылып тұрған кабельді тартпаңыз; вилканы ұстап тартыңыз.
- Машина жұмыс істеп тұрғанда жуу құралын бөлгішті ашпаңыз.
- Төгіліп жатқан су ұстамаңыз, оның температурасы жоғары болуы мүмкін.
- Люкті ашуға қатаң тыйым салынады: бұл кездейсоқ ашып алуды болдырмайтын қорғау мезанизмін зақымдауы мүмкін.
- Ақау болған кез келген жағдайда машинаны жөндеу мақсатында оның ішкі жағына тиіспеңіз.
- Балалар кір жуғыш машинаға жақындамауын қадағалаңыз.
- Егер машинаны жылжыту керек болса, оны екі немесе үш адам болып, болып жылжытыңыздар. Машинаны жалғыз көтермеңіз – жабдық өте ауыр.
- Кір жуғыш машинаға кірді салар алдында, барабанның бос екендігін анықтап алыңыз.

## Қайта өңдеу

- Орам материалын жою: орам материалдарын қайта өңдеу бойынша қолданыстағы талаптарды сақтаңыз.
- 2012/19/EU Еуропалық Директиваға сәйкес электрондық және электрлік құралдарды қайта өңдеу үшін әдеттегі қалалық қоқыспен бірге тастауға болмайды. Істен шыққан жабдықтарды қайта өңдеу үшін және оның құрамдас бөліктерін рекуперациялау үшін, сондай-ақ қоршаған орта мен денсаулық қауіпсіздігі үшін бөлек жинау керек. «қоқыс жәшігі сызылған» белгісі бар барлық жабдықтар осы қайта өңдеуді еске салу үшін қызмет етеді. Электр құралдарын қайта өңдеу туралы толығырақ ақпарат алу үшін тұтынушылар арнайы мемлекеттік ұйымдарға немесе дүкеннен сұрауға болады.
- 

## Энергияны үнемдеңіз және қоршаған ортаны қорғау

### Жуу құралдарын, суды, электр қуатын және уақытты үнемдеу

- Ресурстарды үнемдеу үшін кір жуғыш машинаны барынша көп жүктеген жөн. Барабаны екі орташа жүктелген циклдің орнына жүретін толық жүктеген жағдайда, бір кір жуу циклі 50% электр қуатын үнемдеуге мүмкіндік береді.
- Алдын ала жуу циклі өте лас кірлерді жууға арналған. Алдын ала жуу циклі кезінде ұнтақ та, уақыт та, су да және электр қуаты да 5-15% көп жұмсалады.
- Егер дақтарды дақ кетіргішпен тазалап алсаңыз немесе кірді алдын ала езіп қойсаңыз, кірді жоғары температурада жумауға көмектеседі. 60°C кір жуу бағдарламасын 90°C орнына немесе 40°C-ты 60°C орнына пайдалансаңыз, электр қуатын 50% үнемдейсіз.
- Судың қаттылығына, жуатын кірдің ластығына және көлеміне байланысты кір жуғыш ұнтақты дұрыс мөлшерде салу жуу құралын дұрыс пайдаланбауды және қоршаған ортаны ластауды болдырмайды: дегенмен кір жуу ұнтақтары биотаратушы болып саналады, олардың құрамында экологияға кері әсер ететін зиянды заттар бар. Сонымен қатар, мүмкіндігінше шайғыш құралды пайдаланбауға тырысыңыз.
- Кір жуғыш машинаны таңертең немесе кешке пайдалану арқылы электр желісіне қысымын азайтасыз.

Егер кір автоматты кептіргіште кептірілуі тиіс болса, сығудың жоғарғы жылдамдығын таңдау керек. Автоматты кептіру кезінде белсенді сығу арқылы уақытты және электр қуатын үнемдейсіз.

## Техникалық қызмет көрсету және күтіп ұстау

### Суды және электр қуатын өшіру

- Су құбыры кранын әрбір кір жуудан соң жауып жүріңіз. Осылайша кір жуғыш машинаның су құбыры жүйесінің тозудан қорғауға болады және судың ағу ықтималдығын болдырмайды.
- Кір жуу алдында және қызмет көрсету алдында вилканы розеткадан шығарыңыз.

### Кір жуғыш машинаны күтіп ұстау

Машинаның сыртқы және резеңке бөліктерін жұмсақ матамен, жылы сабынды сумен тазалап отырыңыз. Ерітінді заттарды немесе түрпіні пайдаланбаңыз.

### Машинаның есігін және барабанды күтіп ұстау

- Кір жуып болған соң, барабанда жағымсыз иіс болмауы үшін және көгеріп кетпеу үшін машинаның есігін әрдайым жартылай ашып қойыңыз.

### Сорғышты тазалау

Кір жуғыш машинаның өз тазалайтын су төгу сорғышы болады, оны тазалап немесе ерекше күтіммен ұстау керек. Бірақ кейбір ұсақ заттар (тиындар, түймелер т.б.) сорғышқа түсіп кетуі мүмкін. Оларды алып тастау үшін сорғышта сүзгіш орналастырылған, ол панелдің алдыңғы төмен жағында жабық тұрады.

! Кір жуу циклі аяқталғанына көз жеткізіп, жабдықты желіден ажыратыңыз.

Барабан мен машинаның артына түсіп қалған заттарды алу жолдары:

1. Кір жуғыш машинаның алдыңғы жағындағы төменгі плинтусты екі шетінен тартып шешіп алыңыз (сур. қара).

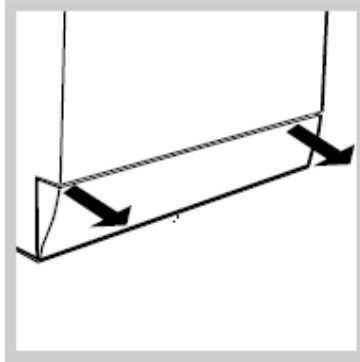

2. Фильтрдің қақпағын сағат тіліне кері қарай бұрап ашыңыз (сур. қара). Сорғыштан аздап су ағуы мүмкін, бұл қалыпты жағдай.

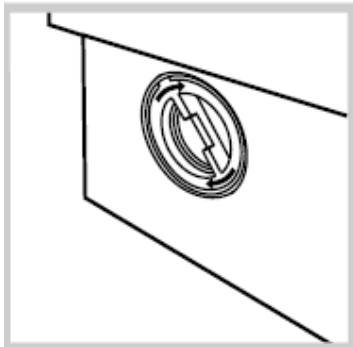

3. фильтрді ішінен жақсылап тазалап алыңыз.
4. қақпақты кері бұраңыз;
5. алдыңғы панельді орнына қойыңыз, ілмек тиісті тесігіне кіргеніне көз жеткізіңіз.

### Су құятын шлангіні тексеру

Шлангіні жылына кемінде бір рет тексеріп тұрыңыз. Су аға бастаған жағдайда немесе зақымданса, шлангіні ауыстырыңыз. Машина жұмыс істеп тұрғанда су қысымында тұрған зақымданған шлангі оқыстан жарылып кетуі мүмкін.

! Бұрын пайдаланылған шлангілерді ешқашан пайдаланбаңыз.

### Жуу құралдарын бөлгішті тазалау

#### Ашу:

Бөлгіштің алдыңғы жағындағы үлкен түймені басып, жоғары тартыңыз (1,2 сур).

#### Тазалау:

Бөлгішті ағып тұрған суға ескі тіс щеткасымен жуыңыз (3 сур). 1 және 2 бөлгіштің жоғары жағындағы екі сифонды алып (4 сур), бітеліп қалмағанын тексеріп, жуып алыңыз.

#### Жинау:

Екі сифонды арнайы бұрандаға орнатып, бөлгішті сырт етілгенше орнына қойыңыз (4,2,1 сур).



рис. 1



рис. 2



рис. 3



рис. 4

## Ақаулар және оларды жою әдістері

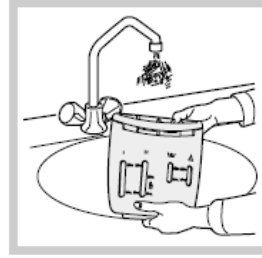
Кір жуу нәтижесі сізді қанағаттандырмаса немесе ақаулар пайда болса, Авторизациялық сервис орталығына бармас бұрын осы бөлімді оқып алыңыз (*Сервистік қызмет көрсетуді қара*). Көп жағдайда туындаған проблеманы өзіңіз-ақ шешуге болады.

### Табылған ақау:

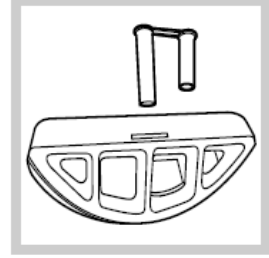
**Кір жуғыш машина қосылмайды.**

### Ықтимал себептері/Жою әдістері

- Вилка розеткаға қосылмаған немесе байланыс болмайтындай нашар қосылған.
- Үйде электр қуаты жоқ

**Кір жуу циклі қосылмайды.**

- Машинаның есігі нашар жабылған.
- ҚОСУ/ӨШІРУ түймесі қосылмаған
- ІСКЕ ҚОСУ/ТОҚТАТУ түймесі қосылмаған
- Судың келу краны жабық
- Кешіктіріп іске қосу бағдарламасы қосылған (Мерзімін кешіктіру таймері, *«Жекелендірілген күйге келтіру» қара*)

**Кір жуғыш машина суды құймайды (кір жуудың бірінші фазасы жиі жыпылықтайды).**

- Су кіру шлангісі кранға қосылмаған
- Шланг қысылып қалған
- Су келетін кран жабық
- Үйде су жоқ
- Су құбырының қысымы жеткіліксіз
- ІСКЕ ҚОСУ/ТОҚТАТУ түймесі қосылмаған

**Кір жуғыш машина суды үздіксіз құймайды және төгеді.**

- Су төгетін шлангі еденнен 65 см. төмен немесе 100 см. жоғары орналасқан (*Орнату қара*).
- Суды төгу шлангісінің соңы суда жатыр (*Орнату қара*)
- Қабырғадағы су төгу құралының ауа шығару вантузы жоқ

Егер жоғарыдағы тексерулерден соң ақау жойылмаса, су құбыры кранын жауып қойып, машинаны өшіріңіз және сервистік қызмет көрсету орталығына хабарласыңыз. Егер суды төгу шлангісі канализацияға жалғанса, жоғарғы этаждарға болса, төменгі этаждарда «сифон әсері» болуы мүмкін – машина бір уақытта суды төгеді және құяды. Мұндайды болдырмау үшін арнайы клапан (антисифон) орнатыңыз.

**Кір жуғыш машина суды төкпейді және сықпайды.**

- Таңдалған бағдарлама суды төгуді қарастырмайды – кейбір бағдарламалар үшін суды төгу бағдарламасын қолмен қосу керек .
- «Жеңіл үтіктеу» қосымша функциясы қосылған: бағдарламаны аяқтау үшін ІСКЕ ҚОСУ/ТОҚТАТУ түймесін басыңыз (*Жекелендірілген күйге келтіру қара*).
- Суды төгу шлангісі қысылып қалған немесе бітеліп қалған (*Орнату қара*).
- Су төгу ттрубалары бітеліп қалған

**Сығу кезінде өте қатты вибрация.**

- Кір жуғыш машинаны орнату кезінде барабан тежеуден дұрыс шығарылмаған (*Орнату қара*).
- Кір жуғыш машина түзу тұрған жоқ (*Орнату қара*).
- Машина мен қабырға/жиһаз арасындағы бос орын жеткіліксіз (*Орнату қара*).

**Кір жуғыш машинадан су ағады.**

- Су құю шлангі дұрыс қатырылмаған (шлангінің соңғы жағындағы гайка қатты тартылмаған және төсем дұрыс орнатылмаған) (*Орнату қара*).
- Жуу құралдарын бөлгіш жуу құралдарының қалдығымен бітелген (бөлгішті тазалау туралы *Тех. Қызмет көрсету және күтіп ұстау қара*).
- Суды төгу шлангі дұрыс қатырылмаған (*Орнату қара*).

**ҚОСУ/ТОҚТАТУ индикаторы («сарғыш түс») және функция индикаторлары жиі жыпылықтайды.**

- Машинаны өшіріп, штепсель вилкасын электр розеткадан ажыратыңыз, 1 минут күте тұрыңыз да машинаны қайта қосыңыз. Егер ақау жойылмаса, Авторизациялық сервис орталығына хабарласыңыз.

**Артық көпіршіктердің пайда болуы.**

- Жаппай жүктейтін автоматты кір жуғыш машиналарға сай келмейтін жуу құралы пайдаланылған. (орамда «кір жуғыш машианмен жууға арналған» немесе «қолмен жууға арналған» деп көрсетілуі тиіс)
- Жуу құралы шамадан артық қолданылған.

## **Сервистік қызмет көрсету**

**Авторизациялық сервис орталығына хабарласар алдында:**

- Ақауды өзіңіз дұрыстай алмайтыныңызға сенімді болыңыз (*Ақаулар және оларды жою әдістері қара*);
- Машинаны жөндеу үшін бағдарламаны қайта қосыңыз;
- Кері жағдайда Авторизациялық сервис орталығына кепілдік құжатында көрсетілген телефондар бойынша хабарласыңыз.

**! Ешқашан іске қосылмаған сервис орталықтарының көмегін пайдаланбаңыз.**

**Авторизациялық сервис орталығына хабарласқанда:**

- ақау түрін;
- кепілдік құжатының түрі (сервистік кітапша, сервистік сертификат т.б.)
- машина моделін (мод) және сериялық нөмірін (S/N) айтыңыз

**195110686.02**

04/2013 - Xerox Fabriano